

**Муниципальный этап всероссийской олимпиады школьников
по физической культуре 2023 - 2024 учебный год
Теоретическая часть: 9 – 11 класс**

Инструкция по выполнению заданий

Вам предлагаются задания, основанные на содержании основной образовательной программы основного общего образования.

Задания объединены в 7 групп:

1 группа (1 – 13 вопросы). Задания в закрытой форме, с предложенными вариантами ответов. Задания представлены в форме незавершенных утверждений, которые, при завершении, могут оказаться либо истинными, либо ложными. Правильным является то, которое наиболее полно соответствует смыслу утверждения. При выполнении этих заданий, необходимо выбрать только один правильный ответ!

2 группа (14 - 16 вопросы). Задания в закрытой форме, с несколькими предложенными вариантами ответов. Это условие указано в задании «Отметьте все позиции!». При выполнении этих заданий, необходимо выбрать несколько правильных ответов.

Выбранные варианты ответов группы 1 и 2 отмечаются зачеркиванием соответствующего квадрата в бланке ответов.

3 группа (17 вопрос). Задания в которых необходимо установить последовательность предложенных вариантов ответов. Ответы вписывайте в соответствующую графу бланка ответов. Жюри оценивает каждую, представленную позицию.

4 группа (18 - 26 вопрос). Задания в открытой форме, то есть, без предложенных вариантов ответов. При выполнении этого задания, необходимо самостоятельно подобрать вариант ответа, который, завершая высказывание, образует истинное утверждение. Подобранный ответ вписывайте в соответствующую графу бланка ответов. Записи должны быть разборчивыми. Жюри оценивает каждую представленную Вами позицию.

5 группа (27 - 28 вопрос). Визуальные задания, в которых необходимо написать вариант ответа, который соответствует представленной картинке. Ответы вписывайте в соответствующую графу бланка ответов. Жюри оценивает каждую, представленную позицию.

6 группа (29 вопрос). Задание-задача. По представленным данным следует ответить на поставленные вопросы. Записи выполняйте в бланке ответов.

7 группа (30 вопрос). Задание, в котором необходимо установить соответствие между предложенными вариантами.

Внимательно читайте задания и предлагаемые варианты ответов. Старайтесь не угадывать, а логически обосновывать сделанный Вами выбор. Пропускайте незнакомые задания. Это позволит сэкономить время для выполнения других заданий. Впоследствии, Вы сможете вернуться к пропущенному заданию.

Все ответы на предложенные задания вписываются в бланк ответов! Будьте внимательны, делая записи в бланке ответов. Исправления и подчистки оцениваются как неправильный ответ.

Время выполнения заданий – 45 минут!

Желаем удачи!

1. На каком расстоянии от мяча ставится «стенка», при выполнении штрафного удара в футболе?

- а) не ближе 7,25 м
б) не ближе 9 м
в) не ближе 9,15 м
г) не ближе 11 м

2. Как называлась песня дуэта Монсеррат Кабалье и Фредди Меркьюри, ставшая гимном Игр XXV Олимпиады?

- а) Мельбурн
б) Барселона
в) Атланта
г) Мюнхен

3. С какого расстояния производится стрельба из электронного и пневматического оружия при сдаче норм ВФСК «ГТО»?

- а) 10 м
б) 13 м
в) 12 м
г) 15 м

4. В каком году состоялись первые Игры доброй воли в Москве?

- а) в 1986 году
б) в 1987 году
в) в 1988 году
г) в 1990 году

5. Вид движения, которое направлено в сторону от срединной части тела вокруг сагиттальной оси?

- а) супинация
б) отведение
в) пронация
г) приведение

6. Какой способ удара по мячу в футболе, считается самым сильным?

- а) пяткой
б) серединой подъёма
в) внешней стороной стопы
г) внутренней стороной стопы

7. В программу первых Олимпийских зимних игр 1924 года в Шамони, было включено два вида лыжного спорта...

- а) гонки на 18 и 50 км среди мужчин
б) гонки на 10 и 30 км среди мужчин
в) гонки на 10 и 20 км
г) гонки на 8 и 15 км

8. Сколько огневых рубежей, в биатлонной эстафетной гонке, проходит каждая команда?

- а) 4 огневых рубежа
б) 8 огневых рубежей
в) 12 огневых рубежей
г) 16 огневых рубежей

9. Как лыжники и биатлонисты называют кубок мира, который получает спортсмен по итогам зачётных индивидуальных гонок текущего соревновательного года?

- а) кубок лыжни
б) золотой глобус
в) король лыжни
г) большой хрустальный глобус

10. В лапте место, откуда совершаются перебежки игроками, выполнившими удары по мячу...

- а) город
б) околица
в) городище
г) пригород

11. Для обозначения координат на шахматной доске используются буквы и цифры. Цифрами обозначают...

- а) диагонали
б) горизонтали
в) первую вертикаль
г) вертикали

12. Кто из гимнасток получил прозвище «королева брусьев» за исполнение очень сложных элементов на этом снаряде?

- а) Светлана Хоркина
б) Ольга Корбут
в) Людмила Турищева
г) Лариса Латынина

13. Как называются церемонии, которые проходят на объектах соревнований сразу после объявлений результатов?

- а) цветочные церемонии
б) торжественные церемонии
в) медальные церемонии
г) поздравительные церемонии

14. Отметьте новые дисциплины, включённые в программу XXIV Олимпийских зимних игр в Пекине 2022. Отметьте все позиции!

- а) командные соревнования в горнолыжном спорте
б) смешанная эстафета в шорт-треке
в) смешанные командные соревнования по фристайлу в акробатике
г) мужские одиночные соревнования по скелетону
д) женские одиночные соревнования по бобслею
е) масс-старт в конькобежном спорте (мужчины и женщины)

15. Какие из представленных упражнений принято называть скоростно-силовыми?

Отметьте все позиции!

- а) бег на 100 м
б) метание мяча на дальность
в) прыжки в длину с места
г) отжимания в упоре лёжа
д) лазание по канату
е) прыжки в высоту

16. Отметьте основные средства для развития общей выносливости.

Отметьте все позиции!

- а) единоборства
б) длительный кросс
в) передвижение на лыжах
г) упражнения силового характера
д) езда на велосипеде
е) плавание

17. Установите правильную последовательность выполнения упражнений для освоения опорного прыжка ноги врозь.

- С 2-3 шагов разбега вскок в упор стоя согнувшись ноги врозь и соскок прогнувшись.
- В упоре лёжа отталкивание руками с хлопком в ладони.
- Прыжок ноги врозь через козла с разбега с помощью и самостоятельно.
- В упоре лёжа прогнуться и одновременно отталкиваясь руками и ногами, прийти в стойку ноги врозь.
- С 2-3 шагов разбега вскок в упор присев на козла и соскок ноги врозь.
- Из упора лёжа толчком ног перейти в упор стоя согнувшись ноги врозь и быстро выпрямиться.

18. Самый престижный вид соревнований Олимпийских игр в Древней Греции...

19. Элемент прыжка, бега и других упражнений, обеспечивающий продвижение тела спортсмена вперед-вверх. Выполняется путем разгибания опорной ноги или двух ног.

20. Внешнее сопротивление движению (гиря, штанга), усложняющее выполнение упражнения, способствующее увеличению мышечных усилий.

21. Какая латинская буква выступает обязательным элементом логотипа Всемирных студенческих игр?

22. Обусловленное правилами соревнований неподвижное положение атлета со штангой над головой на выпрямленных руках, ноги и туловище прямые, ступни ног на одной линии, параллельной грифу.

23. Какое место в неофициальном медальном зачёте заняла сборная СССР на Играх XXIII Олимпиады?

24. Спортивный снаряд, применяемый спортсменами для спуска по ледяной трассе. Состоит из двух полозьев, двух лонжеронов, двух поперечных кронштейнов и обтекателя. Гонщик, управляет снарядом лежа на спине, надавливая ногами на полозья или прилагая усилия на ручки переднего кронштейна.

25. Часть сектора для толкания ядра, прикрывает кольцо круга для толкания сверху и совпадает с ним внутренней поверхностью.

26. Напишите Фамилию Имя первого олимпийца Красноярского края, принимавшего участие в Играх XV Олимпиады в Хельсинки.

27. В бланке ответов запишите названия гимнастических упражнений и положений, представленных на рисунках.

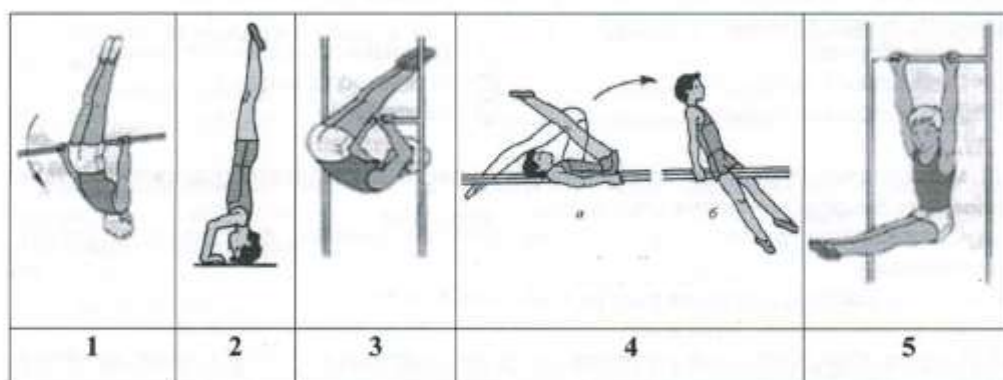

**Муниципальный этап всероссийской олимпиады школьников
по физической культуре 2023 – 2024 учебный год
Теоретико - методическое задание 9 – 11 класс**

БЛАНК ОТВЕТОВ

Шифр БВБГБББГГГБВВ.

№ вопроса	Варианты ответов					
	А	Б	В	Г		
1	А	Б	В	Г	Б	---
2	А	Б	В	Г	---	---
3	А	Б	В	Г	Б	---
4	А	Б	В	Г	---	---
5	А	Б	В	Г	Б	---
6	А	Б	В	Г	---	---
7	А	Б	В	Г	Б	---
8	А	Б	В	Г	Б	---
9	А	Б	В	Г	Б	---
10	А	Б	В	Г	---	---
11	А	Б	В	Г	Г	---
12	А	Б	В	Г	---	---
13	А	Б	В	Г	---	---
14	А	Б	В	Г	Б	---
15	А	Б	В	Г	Д	Е
16	А	Б	В	Г	Д	Е

17. 2 4 6 15 3. ⁰ 18. Метание диска ⁰

19. _____ 20. _____

21. _____ 22. _____

23. _____ 24. _____

25. _____ 26. _____

27. ⁰
1. Подъем ⁰ ~~сидя~~ ⁰ 2. Стойка на голове ⁺

3. Подъем переворотом ⁰ 4. Турнирные упражнения ⁰

5. Чарок ⁺ 2

28.
1. _____

2. _____

3. _____

29.
1. Садка ⁻ ~~Римская~~

2. Садка ⁺

3. 1. Четырехугольная ⁺

4. 7. Полукруглая ⁺

30.

1	2	3	4	5	6	7	8
61.	22	38	44	75.	66	44.	63.

- - - - -